

Bauanleitung Handrad USBCNC

SOROTEC
Inh. Roy Kloss
Windeckstr. 8
77839 Lichtenau

Tel.: +49 (0) 7227 – 990042
Fax: +49 (0) 7227 – 5059590
E-Mail: sorotec@sorotec.de
Web: www.sorotec.de



Handrad-Bausatz EHR.USBCNCV02-B



Bauanleitung Handrad USBCNC

SOROTEC
Inh. Roy Kloss
Windeckstr. 8
77839 Lichtenau

Tel.: +49 (0) 7227 – 990042
Fax: +49 (0) 7227 – 5059590
E-Mail: sorotec@sorotec.de
Web: www.sorotec.de



1. Label anbringen



Bevor das Label aufgeklebt wird, muß die Klebefläche auf dem Gehäuse gereinigt werden. Am besten dafür geeignet ist Isopropanol-Alkohol, damit sollte die Fläche, besonders in den Ecken, gut abgerieben werden.

Nach der Reinigung kann das Label aufgeklebt werden. Dabei sollte das Label sauber ausgerichtet und dann von der Mitte heraus mit einem sauberen Lappen bis in die Ecken ausgestrichen werden.

2. Verschraubung und Stoßschutz anbringen



Bohrung M12 (in der Abbildung im Gehäuseboden) anbringen und die mitgelieferte Verschraubung und den Stoßschutz montieren.

Bauanleitung Handrad USBCNC

SOROTEC
Inh. Roy Kloss
Windeckstr. 8
77839 Lichtenau

Tel.: +49 (0) 7227 – 990042
Fax: +49 (0) 7227 – 5059590
E-Mail: sorotec@sorotec.de
Web: www.sorotec.de



3. Bauteile montieren und Taster verlöten



Taster-Bausatz

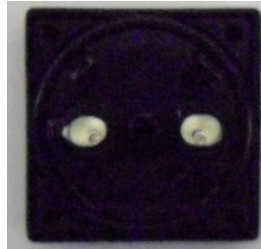

Dichtung einsetzen



Gegenstück montieren

Bei der Montage der Taster ist darauf zu achten, daß die Dichtung richtig in die Nut des Tasters und das Gegenstück mit den Aussparungen an die Rückwand des Gehäuses angebracht wird.



Nach Abschluß der Bauteilmontage wird die Verdrahtung der Taster vorgenommen. Die Taster werden untereinander an einem PIN verbunden und dann auf **GND** gelegt, was mit gelöteten Drahtbrücken durchgeführt wird. Weiterhin wird der **GND** auf Klemme **A`** und **B`** (siehe Schaltbild Seite 6).

Bauanleitung Handrad USB-CNC

SOROTEC
Inh. Roy Kloss
Windeckstr. 8
77839 Lichtenau

Tel.: +49 (0) 7227 – 990042
Fax: +49 (0) 7227 – 5059590
E-Mail: sorotec@sorotec.de
Web: www.sorotec.de



4. Kabel anschließen

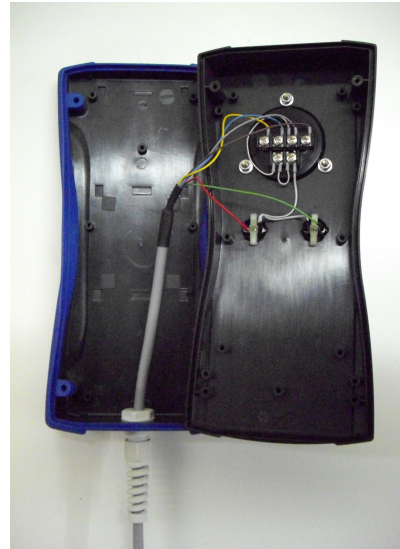
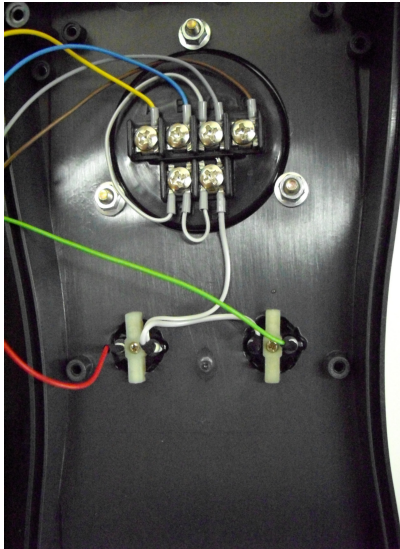

Kabel durch die Verschraubung führen und an den vorgesehenen Klemmen anschließen (siehe Schaltbild Seite 6)

5. Gehäuse zusammenbauen



Beim Zusammenbau des Gehäuses ist auf korrekten Sitz der Dichtung zu achten.

Bauanleitung Handrad USBCNC

SOROTEC
Inh. Roy Kloss
Windeckstr. 8
77839 Lichtenau

Tel.: +49 (0) 7227 – 990042
Fax: +49 (0) 7227 – 5059590
E-Mail: sorotec@sorotec.de
Web: www.sorotec.de



6. Anschlußstecker löten



Passender Anschlußstecker (Abbildung zeigt den 9-poligen SUBD-Stecker) nach Vorgaben des Schaltbilds (siehe Seite 6) löten.

Bauanleitung Handrad USBCNC

SOROTEC
 Inh. Roy Kloss
 Windeckstr. 8
 77839 Lichtenau

Tel.: +49 (0) 7227 – 990042
 Fax: +49 (0) 7227 – 5059590
 E-Mail: sorotec@sorotec.de
 Web: www.sorotec.de



7. Schaltbild

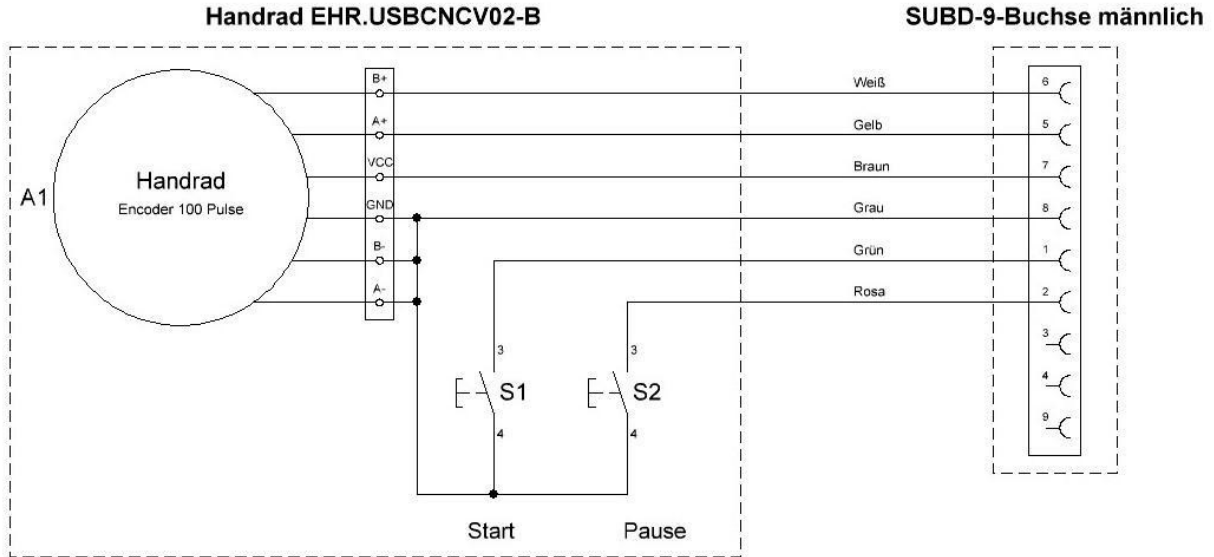

Anschluß an USB-CNC V5-A:

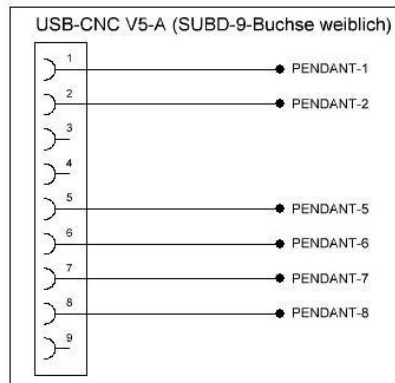

Anschluß an USB-CNC V5-B:

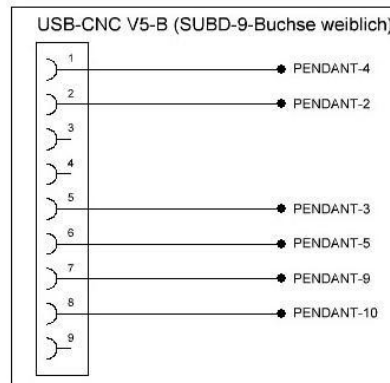

Anschluß an USB-CNC V4:

